

Streamline

Gas-Brennwertgerät (7 - 25 kW)

Gas-
Brennwert
modulierend

- Warmwasserleistung Kombigerät 32 kW
- für Erdgas H/L oder Bio-Erdgas oder Flüssiggas
- robuster Hochleistungswärmetauscher aus Alu-Guss mit eingegossenem Kupferrohr
- keine besondere Wasserkonditionierung notwendig
- integrierte witterungsgeführte Regelung und integrierter Feuerungsautomat mit Diagnosefunktion
- Wochenzeitschaltprogramm
- 1:3, 5 modulierender Vormisch-Strahlungsbrenner
- hocheffiziente Heizkreispumpe
- Manometer zur Anzeige „Anlagendruck“
- integrierte Rückstromsicherung für Mehrfachbelegung
- für Niedertemperaturbetrieb und Fußbodenheizung geeignet
- Anschluss eines Speicherwasserwärmers mit externen 3-Wege-Umschaltventil (Ausführung H)
- Kombi-Gerät mit Volumenstromsensor (Ausführung S)
- raumluftunabhängiger und raumluftabhängiger Betrieb möglich

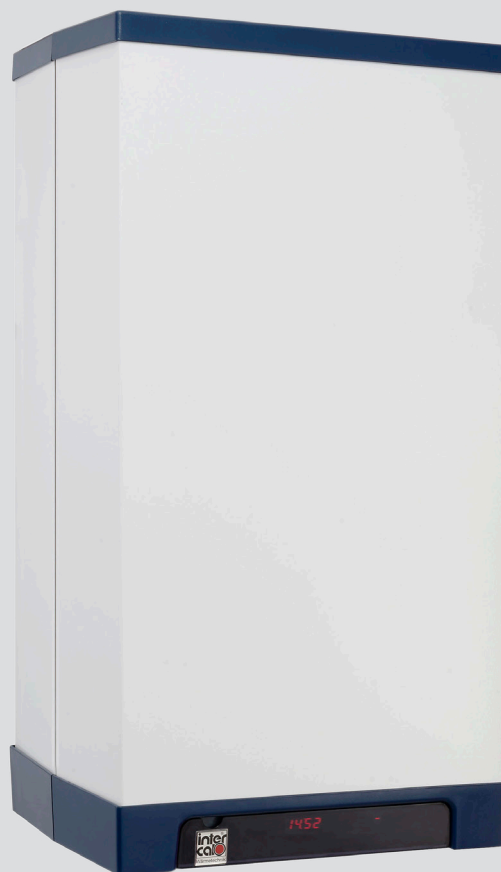

**inter
calo**[®]
Wärmetechnik
Einfach gut.

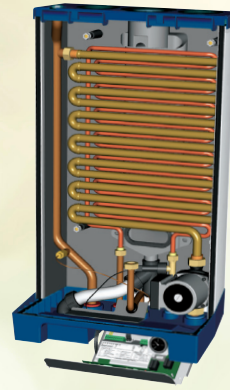
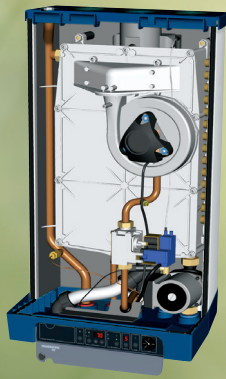

Bezeichnung	Artikelnummer	Nennwärme Leistungsbereich	Geräte-konfiguration	Energieeffizienzklasse (A+++ bis D)
Streamline 25 H/HE	88.10100-0555	7 - 25 kW	Heizer	A
Streamline 25/32 S/HE	88.10100-0565	7 - 25/32 kW	Kombi	A

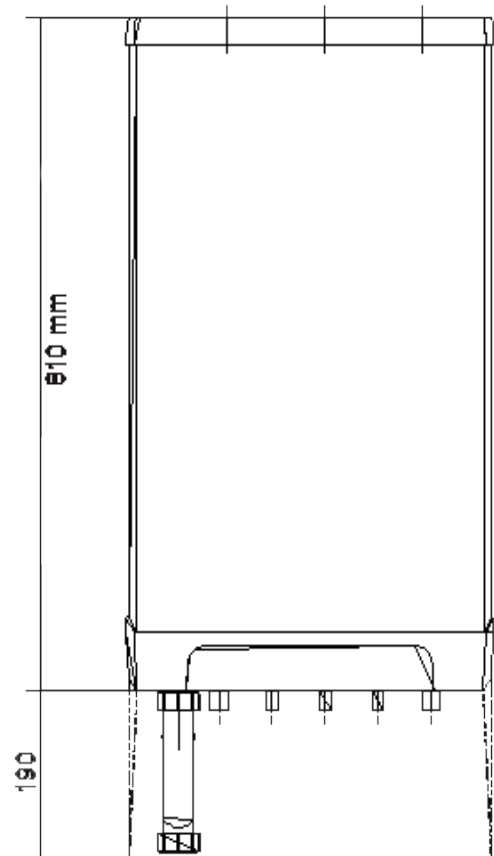
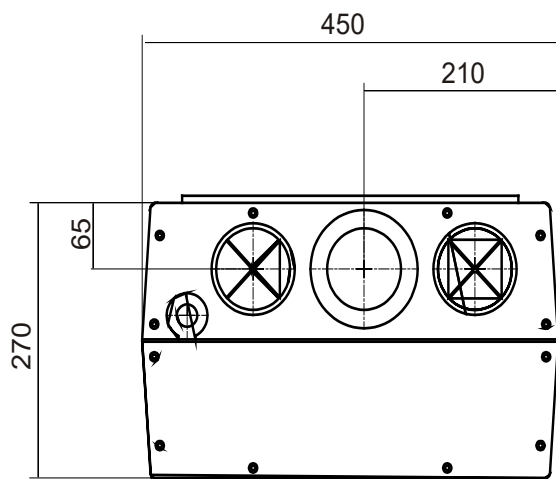

Wärmetechnik

Einfach gut.

Intercal Wärmetechnik GmbH & Co. KG
 Im Seelenkamp 30
 32791 Lage · Germany
 Telefon +49 (0)5232 60 02-0
 Telefax +49 (0)5232 60 02-18
 verkauf@intercal.de · www.intercal.de