

SLV 100 B - 110 B

Öl-Gebläse-Gelbbrenner (16 - 85 kW)

RLU-Betrieb
möglich

- sparsame, schadstoffarme Öl-Gebläsebrenner für den universellen Einsatz an alten und neuen Heizkesseln
- erfüllt Grenzwerte der 1. BImSchV 2010
- Präzisions-Mischeinrichtung für saubere Verbrennung
- automatische Luftabschlussklappe
- einfache Leistungsanpassung und Brennereinstellung
- besonders leiser Betrieb durch optimierte Schallisolierung und speziellen Luftkasten
- Fremdluftansaugung/raumluftunabhängiger Betrieb möglich
- stabiles Aluminium-Tangentialgehäuse (SLV 100)
- warmerprobt, wartungsfreundlich und langlebig

- sparsamer Verbrauch
- einfache Leistungsanpassung
- günstig im Betrieb
- einfaches Handling



mit Danfoss und Siemens
Markenkomponenten



**inter
calo**[®]
Wärmetechnik
Einfach gut.

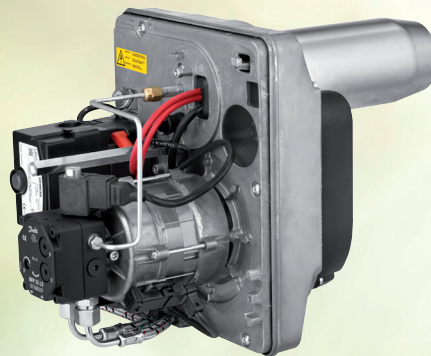

| TYP | Einheit | SLV 100 B | SLV 110 B |
|-------------------------|-----------|--------------------------------------|---------------|
| Nennleistungsbereich | kW | 16 - 55 | 55 - 85 |
| Öldurchsatz | kg/h | 1,35 - 4,60 | 4,70 - 7,10 |
| Elektrischer Anschluss | V/Hz/W | 230/50/250 | 230/50/275 |
| NO _x -Klasse | | 3 | 3 |
| Brennstoff | Heizöl EL | DIN 5103-1 und DIN SPEC 5106-6 (10%) | |
| Produkt-Identnummer | | CE 0085CR0098 | CE 0085CR0099 |

Technische Änderungen vorbehalten.

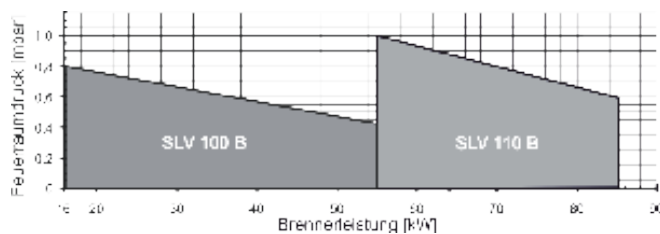
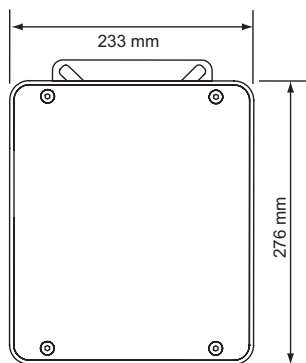
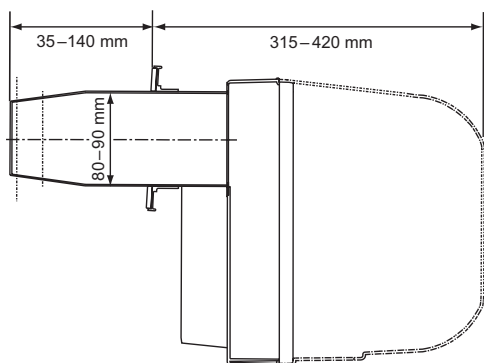

| | SLV 100 B | SLV 110 B |
|-----------------------------------|---------------|---------------|
| Artikelnummer | 88.60100-0105 | 88.60100-0115 |
| Zubehör für externe Luftzuführung | 88.20135-2106 | 88.20135-2106 |



Wärmetechnik

Einfach gut.

Intercal Wärmetechnik GmbH & Co. KG
 Im Seelenkamp 30
 32791 Lage · Germany
 Telefon +49 (0)5232 60 02-0
 Telefax +49 (0)5232 60 02-18
 verkauf@intercal.de · www.intercal.de